



Info prodotto 1810

22.05.2018

PANORAMICO

M19 - Montaggio chiusura ACP 4115 con maniglia su anta lato anta

Si informa che per il montaggio della chiusura ACP 4115 è necessario utilizzare l'astina in alluminio e del frenafiletto sulla vite di serraggio del nottolino.



M19

Montaggio chiusura ACP 4116 con maniglia su anta lato anta

Closing ACP 4116 leaf side assembly with handle on leaf

Working / Assembly

- 1 Collegare i 3 punti di chiusura e il terminale di posizionamento all'asta lavorata come da lavorazione L13, oltre ai due piastrini fissaggio maniglia
Join three closing point and placement terminal as working L13, as well as two fixing handle plate

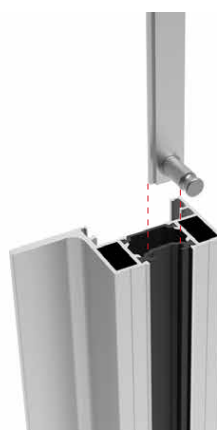

Utilizzare astina in alluminio

Utilizzare del frenafiletto sulla vite di serraggio del nottolino

- 2 Inserire l'asta così composta nel telaio come in figura
Insert the mounted rod in the frame as shown

MONTAGGIO ACP 4116
ANTA + TELAIO

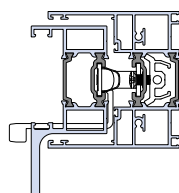

- 3 Stringere il grano del terminale di posizionamento quando si è raggiunta l'altezza corretta
Tight the rod when reached the correct position

118 | PANORAMICO v1.0
sistema minimale scorrevole per serramenti a taglio termico

PROFILI, ACCESSORI E GUARNIZIONI DI QUESTO CATALOGO SONO DI PROPRIETÀ DI ALSISTEM, TITOLARE DI TUTTI I DIRITTI DI ESCLUSIVA

EasyDoor	Elite Door 72	Door 62	Door 72	Sirio 50	Smart 30	Planet 45	Planet 50 TT	Planet 50 PLUS	Planet 62 TT	Planet 62 PLUS	Planet 72 HT	Planet 72 PLUS	3G	Fullglazing	Matic 50	Matic 50 PLUS	Matic 62 TT	Matic 62 PLUS	Matic 72	Matic 72 PLUS	Nathura 59	Nathura 70	Nathura 82	Nathura 92	Slide 60	Slide 65	Slide 80/106 PLUS	Topslide 160	Slidewood 160	Topslidewood 214	Panoramico	Balconi e balaustre		



Info prodotto 1810

22.05.2018

it's my window



Lavorazioni / Montaggi

Working / Assembly

M19

Montaggio chiusura ACP 4116 con maniglia su anta lato anta

Closing ACP 4116 leaf side assembly with handle on leaf

- 1 Collegare i 3 punti di chiusura e il terminale di posizionamento all'asta lavorata come da lavorazione L13, oltre ai due piastrini fissaggio maniglia
Join three closing point and placement terminal as working L13, as well as two fixing handle plate

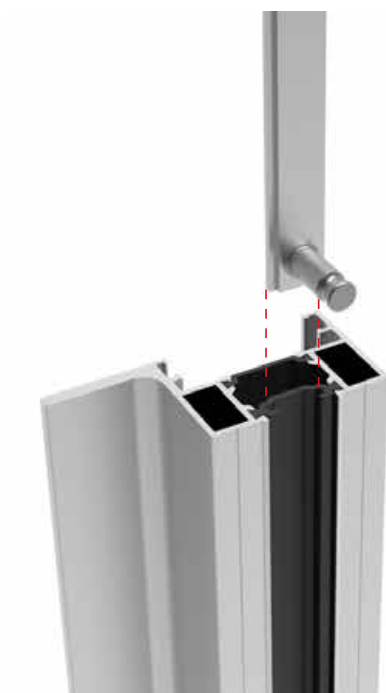

- 2 Inserire l'asta così composta nel telaio come in figura
Insert the mounted rod in the frame as shown

MONTAGGIO ACP 4116 ANTA + TELAIO

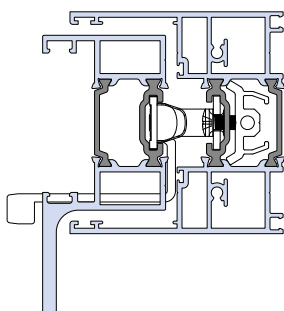

- 3 Stringere il grano del terminale di posizionamento quando si è raggiunta l'altezza corretta
Tight the rod when reached the correct position